

やさしい万年筆 kaküno の使い方  
カクノ



使用説明書

部品の名前



キャップ

ペン先

首

カートリッジインキ

軸

「コンバーター」を使って  
ビン入りインキを入れることもできます。

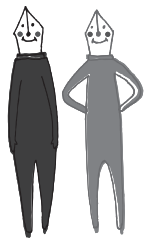

さあ、カクノを使ってみよう

万年筆ってなんだかむずかしそうだけれど、使いかたの基本をおさえれば大丈夫。  
まずは、キャップを開けてカートリッジを差すところから。では、さっそく使ってみよう。

① キャップを開けよう

まずはキャップを開けてみよう。  
キャップのくぼみに指をかけ  
やさしく引き抜こう。



② カートリッジを差しこもう

軸を回して外してから  
カートリッジインキを  
まっすぐしっかりと  
差しこもう。



まっすぐに



③ インキが出るまで少し待とう

しばらくしてもインキが出てこない  
ときには、カートリッジを指で  
はさんで、軽く押してね。

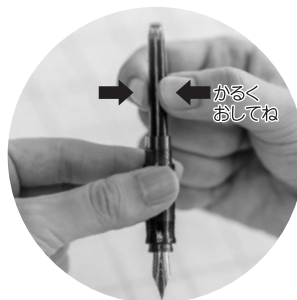

かるく  
おしてね

④ 書いてみよう

えがおのマークがある方を  
上にして書いてみよう。



ほぐかい  
あもてだよ



お手入れのしかた

インキがつかったり乾いてしまったら  
ペン先を清潔な水に浸けて洗って  
あげよう。

コップ▶

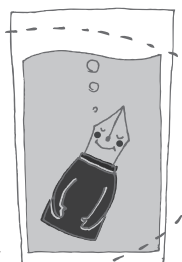

## 大人の方へ：コンバーター（別売）の使用方法

### 〈回転式コンバーター（CON-40）〉

- ①軸をはずし、ペン先を上向きにして、コンバーターをしっかり差し込みます。【図1】
- ②コンバーターのノブを「左」に回します。【図2】  
（ペンがインキを含んでいる場合、インキが飛び散る事がありますので布などでよく拭き取ってから、静かに操作してください。）
- ③図3のように垂直に、インキの中に首先端部まで入れてください。【図3】  
※ペン先保護のため、先端をインキ瓶の底にあてないようご注意ください。
- ④コンバーターのノブを「右」に回してインキを吸入してください。【図3】

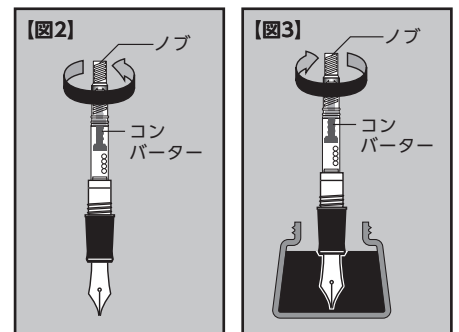
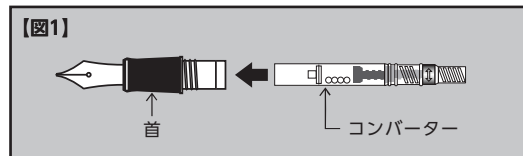

### 〈プッシュ式コンバーター（CON-70N）〉

- ①軸をはずし、ペン先を上向きにして、コンバーターをしっかり差し込みます。【図4】  
※内部に潤滑用の油分が見える場合がありますが、問題なくご使用できます。
- ②図5のように垂直に、インキの中に首先端部まで入れてください。【図5】  
※ペン先保護のため、先端をインキ瓶の底にあてないようご注意ください。
- ③この状態でノブを5～6回押すと、インキタンクに一杯のインキが吸入されます。【図5】

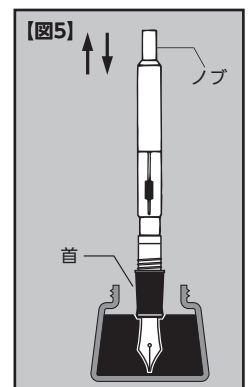
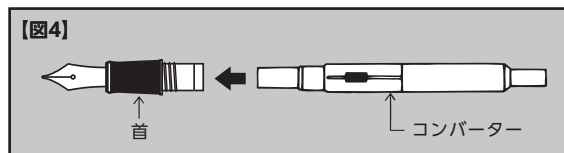

- ※カートリッジに取り替える場合は、ペン先を上に向けて、コンバーターを少しねじりながら、静かに抜いてください。  
コンバーターに残ったインキは必ず水洗いし、乾燥させてから保管してください。
- ※インキ瓶のインキが残り少なくなると、吸入できなくなります。十分に残量のあるインキ瓶から補給してください。
- ※ペンや首についたインキは、やわらかい布などでよく拭き取ってからご使用ください。

## 注意

- 紙への筆記以外には使用しないでください。
- お子様が使用する場合は保護者のもとで使用させてください。
- ペン先はとてもとがっています。人に向けたり、からだを傷つけたりしないようにしてください。
- 口に入れないようご注意ください。のどに詰まるおそれがあります。
- 勢いよくキャップをあけるとインキが飛び散ることがありますので、キャップは静かにあけてください。
- 使用後は必ずキャップをしっかりしめてください。
- 日光が直接当たる場所や、温度の高くなる場所に置かないでください。
- 万年筆は落とすと故障の原因となりますのでご注意ください。
- カートリッジ交換はペンを上に向けた状態で行ってください。
- インキはパイロットの万年筆用インキ（カートリッジインキまたは瓶インキ）をご使用ください。他のインキを混ぜたり、古いインキを使ったりすると故障の原因になります。